



TECHNISCHE SPECIFICATIES

Scope Overhead Intermediate

HÜTTER VEILIGHEID B.V.

Kruisweg 763, 2132 NG Hoofddorp, Nederland

T: +31 (0)20 - 65 33 400 | E: info@hutter.nl | I: www.hutter.nl

Hütter Veiligheid | Scope Multi

De Overhead Intermediate is een kabelondersteuning, die wordt geplaatst op specifieke onderlinge afstanden. Die afstanden zijn afhankelijk van de configuratie, systeemlengte, aantal gebruikers en de voorspanning op de kabel. Bij bv. 400 kg voorspanning kunnen de tussenafstanden 40 meter zijn en bij een voorspanning van 500 kg 50 meter.

Gebruik

Uitsluitend voor toepassing voor het Scope Overhead systeem. De Scope Intermediate is zo vormgegeven, dat de overhead shuttle met lijn of valstopblok er probleemloos overheen loopt.

Materialen

intermediate:	RVS 316 - 3 mm
Oppervlaktebehandeling:	Elektrolytisch gepolijst

Technische details

Gewicht:	0.6 kg
Afmetingen:	breedte 300 mm hoogte 85 mm diepte 80 mm
Bevestiging:	M12
Markering:	Serienummer op de behuizing
Verpakking:	Individueel verpakt in doos
Kleur:	Chroom

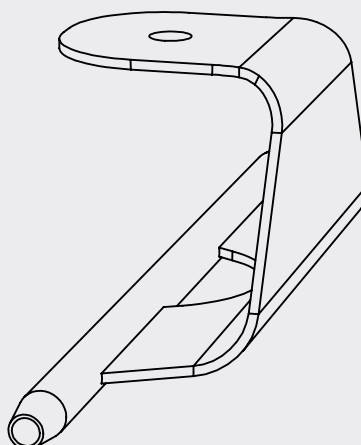

TECHNISCHE SPECIFICATIES

Scope Overhead Intermediate

