



TECHNISCHE SPECIFICATIES

# Scope Shuttle

HÜTTER VEILIGHEID B.V.

Kruisweg 763, 2132 NG Hoofddorp, Nederland

T: +31 (0)20 - 65 33 400 | E: [info@hutter.nl](mailto:info@hutter.nl) | I: [www.hutter.nl](http://www.hutter.nl)

Hütter Veiligheid | Scope Multi

De Scope Multi Shuttle is zo ontworpen dat deze optimaal loopt over het lijnsysteem en de verschillende Intermediates. Met de Shuttle kan de gebruiker probleemloos aan de binnenzijde of buitenzijde van de kabel lopen/werken. De Shuttle is voorzien van een dubbel sluitingsmechanisme voor extra veiligheid en betrouwbaarheid voor de gebruiker.

## Gebruik

Geschikt voor elke configuratie van het Scope Multi lijnsysteem. Geschikt voor gebruik door één persoon. Alleen gebruiken volgens de instructies in de gebruikshandleiding en met de juiste persoonlijke bescherming middelen (PBM)

## Materialen

Shuttle:	RVS 17-4HP
Oppervlaktebehandeling:	Gepolijst

## Technische details

Breeksterkte:	40,0 kN
Gewicht:	2,1 kg
Afmetingen:	Breedte 60 mm   Hoogte 36 mm Diepte 66 mm
Markering:	Serienummer
Verpakking:	Individueel verpakt
Kleur:	Chroom

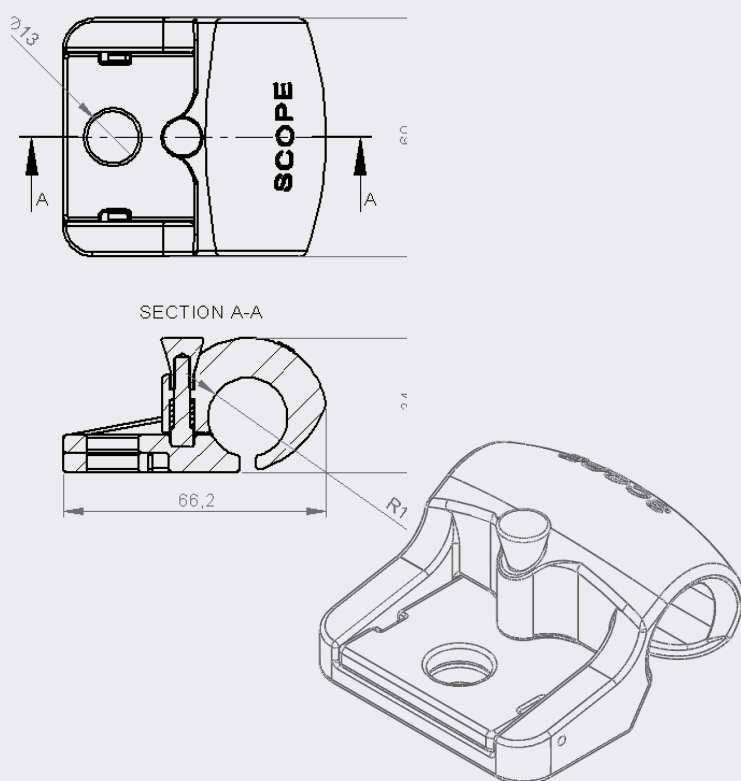

## TECHNISCHE SPECIFICATIES

# Scope Shuttle